

3 Achs Hinterkipp-Sattelaufleger DHKA 390 mit Alu Mulde 27-34 cbm light

Datenblatt 100 DHKA 390 mit Alu Mulde 27-34 cbm

Typ →	DHKA 390/ 27 cbm Export	DHKA 390/ 34 cbm Export
Gesamtgewicht zul./techn. in kg	35.000 / 39.000	35.000 / 39.000
angen. Sattellast zul./techn. in kg	11.000 / 12.000	11.000 / 12.000
Leergewicht in kg	4.800	5.100
Aggregatlast zul./techn. in kg	24.000 / 27.000	24.000 / 27.000
Nutzlast zul./techn. in kg	30.200 / 34.200	29.900 / 33.900
Volumen in cbm ca.:	27	34
Rahmenhalshöhe H in mm ca.	190	190
Innenlänge IL in mm ca.	7.690	7.690
Innenbreite vorne / hinten IB in mm ca.	2.420 / 2.470	2.420 / 2.470
Innenhöhe IH in mm	1.450	1.750
Gesamtlänge GL in mm	9.090	9.090
Gesamtbreite GB in mm	2.550	2.550
Gesamthöhe GH in mm (ohne Plane)	2.940	3.240
Aufsattelhöhe AH in mm	1.200	1.200
Seitenwandstärke S in mm	30	30
Achsen	BPW Scheibe	BPW Scheibe

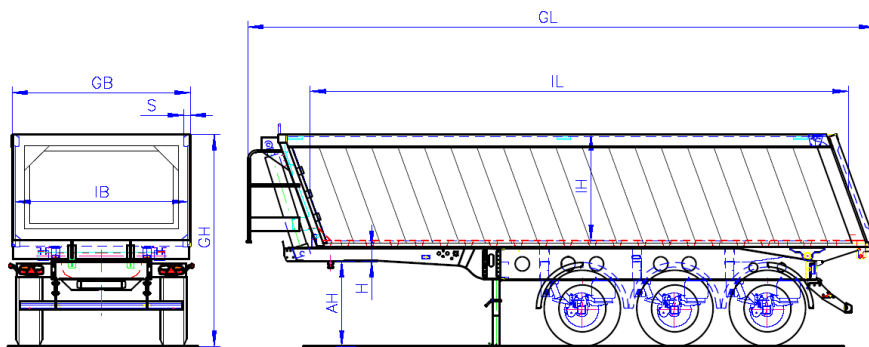

Achsen und Federn	Scheibenbremsachsen; Luftfederung mit Heben und Senken; 1. Achse automatische Liftachse, inklusive Zwangsabsenkung und Anfahrhilfe, Betätigung "3x Bremsen" (Anfahrhilfe ist funktionsfähig bis zu einer Achslastüberschreitung von 30% und bis zu einer Geschwindigkeit von max. 25 km/h)
Rahmen	Feinkornstahl Schweißkonstruktion in Leichtbauweise; Sattelplatte mit auswechselbarem 2 ^o Königszapfen; Curved Frontabschluss
Stützwinde/-füße	24 to. 2 Gang Stützwinde Einseitenbedienung; mit geradem Unterteil; ohne Schubausgleich
Bremsanlage	2-Leitungs Bremsanlage nach EG-Vorschrift; EBS; 2 vertauschsichere Kupplungsköpfe; Federspeicher-Feststellbremse; ohne Verbindungskabel
Elektrik	24 Volt, Mehrkammerleuchten; 2 x 7-polige vertauschsichere Steckdosen; Beleuchtung nach EG-Vorschrift; ohne Verbindungskabel
Hydraulik	Niederdruckzylinder max. 170 bar; mit HDK Schraubmuffe; Festteil; NW 48 mm (ohne Schlauchverbindung)

Mulde	Boden Aluminium aus hochwertigen abriebfesten Material 6 mm stark mit U-Spannen verstärkt; Seitenwände in Hohlkammerprofilen sauber verschweißt; mit Schüttgutabweisendem Oberholmprofil; Stirnwand schräg, Rückwand als Pendelklappe mit "Doppelgelenkscharnier" , außen aufliegend mit 2-facher Hakenverriegelung
Lackierung	Rahmen DB novagrau lackiert; Felgen: Werkssilber; Mulde RAL 9010 reinweiß; Rollplane RAL 7035 Lichtgrau
Sonstiges	Unterfahrschutz klappbar; Unterlegkeile mit Halter; 1/2 Schalen Kunststoff-Kotflügel mit Antispray nach EG; Prüfgenehmigung nach EG 2007/46, Konturmarkierung mit Reflexionsstreifen nach ECE R 048; seitlich weiß und hinten rot; Schaufel- und Besenhalter außen an Stirnwand